



Il Debate per promuovere il pensiero critico

Elena Mosa



La panchina



Classe prima e seconda
primaria

Attività propedeutiche

Esercizi finalizzati a:

- espressione orale
- rispetto dei tempi
- ascolto dell'altro
- parlare in pubblico

Due bambini si mettono a sedere uno accanto all'altro, di fronte ai compagni. La maestra dà loro un tema sul quale discutere, ad esempio come possono organizzare la festa di compleanno di un loro compagno di classe.

I bambini devono cercare di convincersi rispetto alla bontà della loro idea, ad esempio:

Bambino 1: "Secondo me per il compleanno di A. dovremmo organizzare una festa in maschera".

Bambino 2: "No, secondo me una festa in maschera è troppo generica, facciamo una festa a tema dinosauri, visto che ad A. piacciono molto".

Bambino 1: "Ma a me non piacciono i dinosauri..."

Bambino 2: "Ma non è la tua festa!"

Bambino 1: "Lo so, ma ad una festa bisogna divertirci tutti, sennò che festa è?"

Bambino 2: "Su questo hai ragione. Possiamo trovare un tema che piaccia a tutti?"

Bambino 1: "Il tema dei supereroi forse piace un po' a tutti..."

Il Debate mimato

In questo esercizio, ci sono 6 bambini che partecipano, due Debater, il presentatore e, per ciascuno, il proprio mimo. Il topic è tratto dall'esperienza, in questo caso, i pro e i contro del tempo pieno a scuola.

Tutti e tre i protagonisti devono tenere le braccia dietro la schiena in quanto la parte del non verbale viene gestita dal compagno-mimo che sta dietro. Quest'ultimo dovrà seguire gesticolare seguendo quello che il compagno dice, completandolo e sottolineandolo con i gesti.

Questo esercizio aiuta molto entrambi i bambini a rendersi conto di come il corpo abbia un peso importante nel public speaking.





Classe terza e quarta

Fase 1. Determinazione del topic e brainstorming



La maestra scrive al centro della lavagna il topic e divide la lavagna in due parti, contrassegnate in alto con “PRO” e “CONTRO”. Tutto il gruppo classe, per alzata di mano, propone il proprio punto di vista e la maestra, sempre confrontandosi con i bambini, pone le varie motivazioni pro e contro nella metà corretta.



Classe terza e quarta

Fase 2. I collegamenti e la clusterizzazione

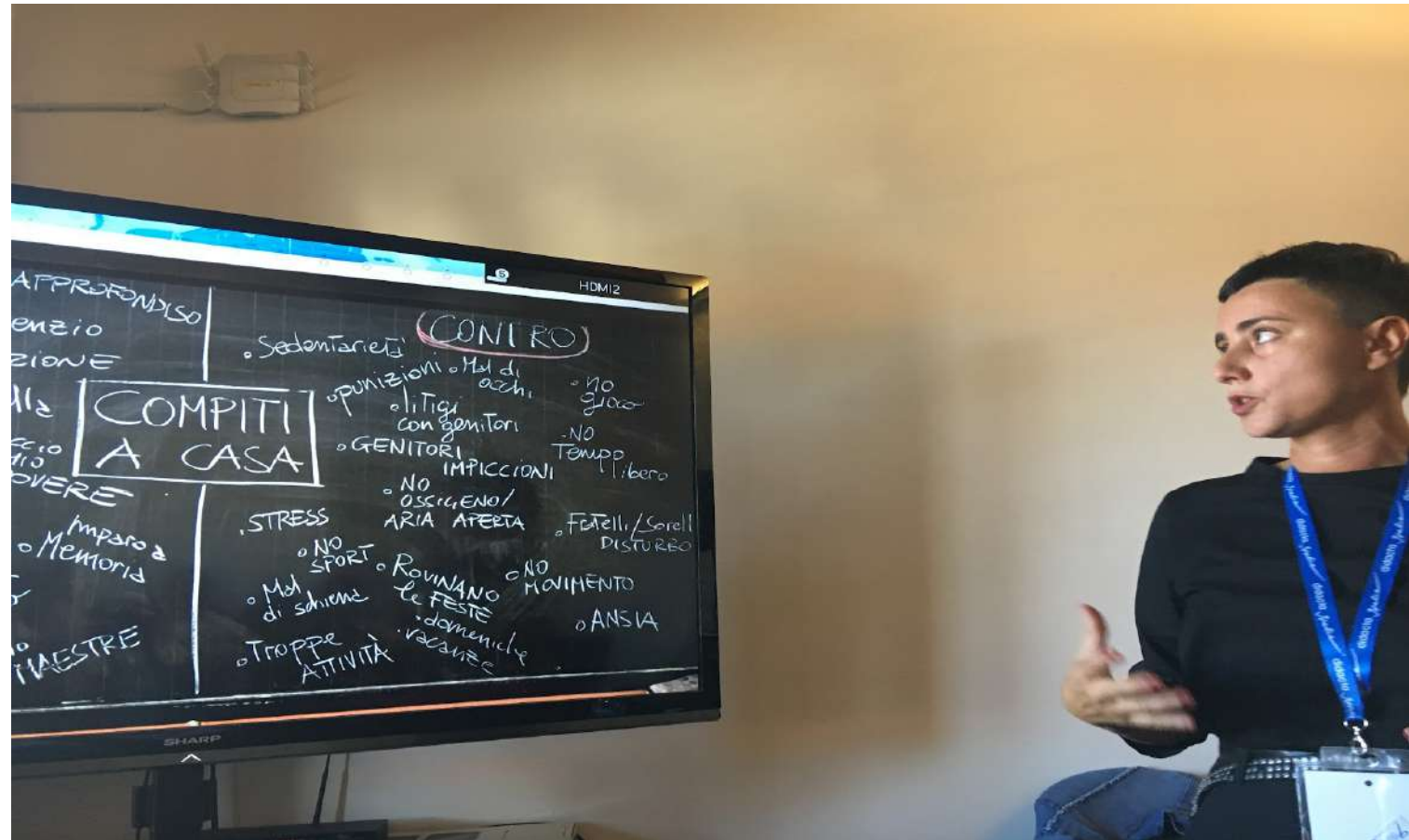

Dopo questa fase di brainstorming, la maestra evidenzia i collegamenti tra motivazioni simili, raggruppando quindi in 3 sottoinsiemi.

In questa fase, i bambini collaborano a rintracciare collegamenti e similitudini tra le argomentazioni citate. Si parte da una delle due posizioni PRO e CONTROLLO e poi si fa lo stesso con l'altra.



Classe terza e quarta

Fase 3. La divisione della classe in squadre e l'assegnazione dei ruoli



Una volta svolto questo lavoro di organizzazione logica delle argomentazioni, la maestra chiede ai bambini in quale gruppo vogliono stare. Si può procedere sia con una richiesta di volontari sia con la nomina da parte della maestra di chi saranno i debater (evitando che siano sempre gli stessi a partecipare). Ci saranno poi un presentatore e una giuria composta da 3 bambini. Gli altri saranno il pubblico.

Le squadre pro e contro hanno un po' di tempo per organizzarsi (circa 10 minuti). In questo frangente, i debater devono decidere chi dice cosa e l'ordine di presentazione delle 3 argomentazioni. Il gruppo elabora quindi un rudimento di strategia del dibattito che di lì a poco si metterà in scena.



Classe terza e quarta

Fase 4. Il dibattito

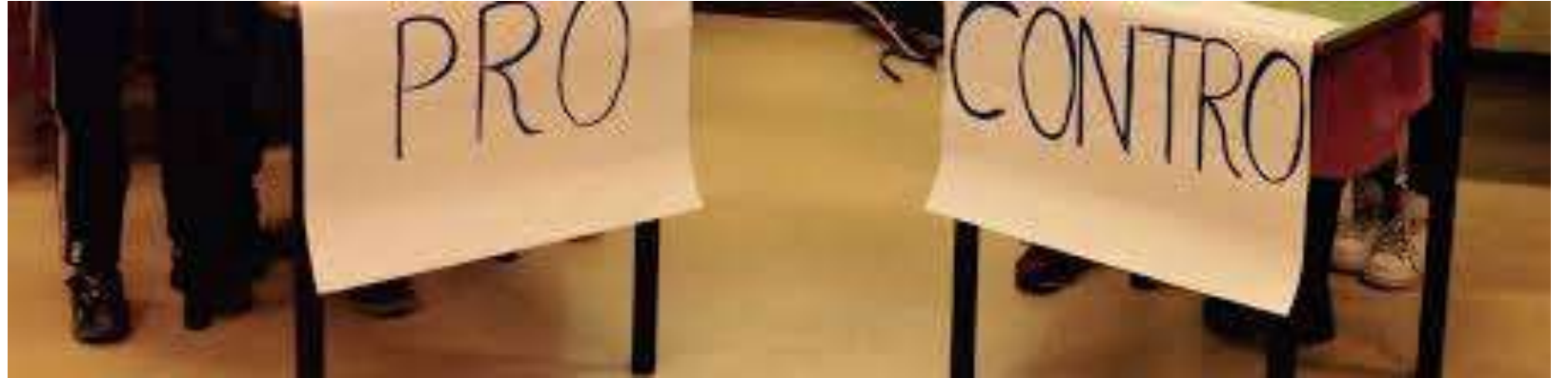

A questo punto, i bambini sono pronti per il dibattito base. Il presentatore dovrà presentare il topic, le squadre, avendo cura di nominare i vari componenti, i quali sono disposti in fila indiana, uno dietro l'altro, con l'indicazione del gruppo di appartenenza (pro o contro) posto su un banco o su una sedia.

Le due squadre si alterneranno nel sostenere la propria posizione e infine la giuria dirà chi è stato più convincente, avendo però cura di fare i complimenti anche alla squadra meno forte.



Classe terza e quarta

Fase 4. Il dibattito





Classe terza e quarta

Autovalutazione,
valutazione e giuria

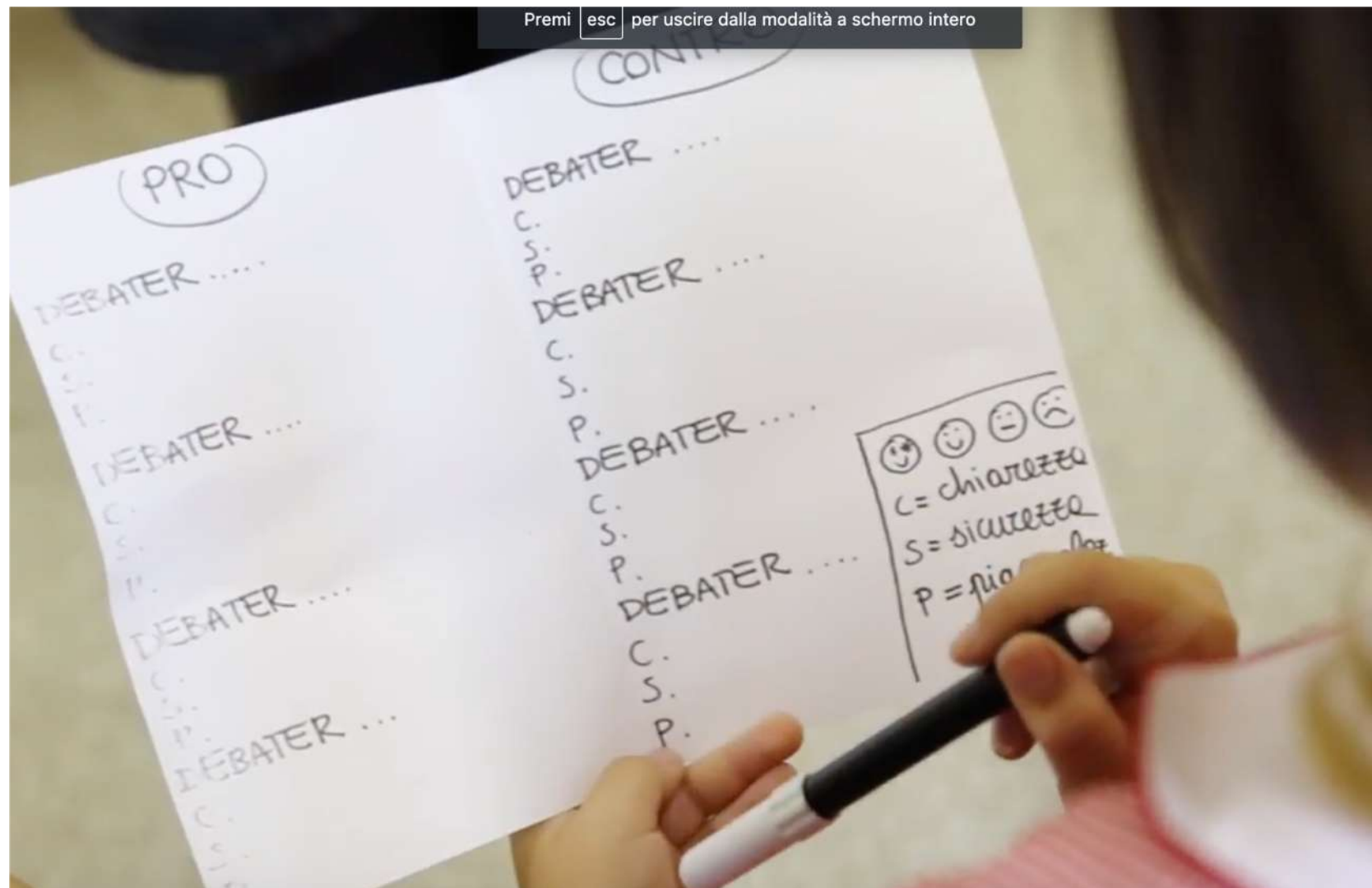



Brainstorming

Individuazione
dei punti pro e
contro

Collegamenti

Raggruppamento
dei punti in
argomentazioni

Gruppi

Scelta volontaria
Rotazione

Dibattito

Decidere ordine
argomentazioni
Chi dice cosa

Valutazione

Autovalutazione con
video
Valutazione giuria
Valutazione maestra

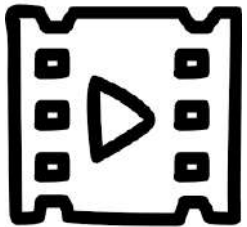

https://documentazione.indire.it/videostreams/11_Debaters_in_erba_Breve.mp4

livello AVANZATO

Classe quarta e quinta

Fase 1. Preparazione

E' più complesso del base perché, in questo caso, non ci si basa più sull'esperienza diretta dei bambini ma sono presenti fasi come quelle dell'approfondimento e della ricerca e il momento della confutazione.



La maestra mostra alla LIM alcune immagini, a partire dal repertorio preventivamente selezionato e avvia una discussione di gruppo sul topic "la tecnologia è un bene per l'uomo?" raccogliendo, inizialmente, le impressioni a caldo.

Questa prima fase è funzionale a derivare una definizione condivisa di tecnologia che non si limita all'ambito informatico e getta le basi per le argomentazioni a favore.

**livello
AVANZATO**

Classe quarta e
quinta

Fase 2. Focus



La maestra ricorda il tema del Debate e chiede ai bambini di elencare i punti forti.

A differenza del Debate base, qua non si passa all'individuazione degli elementi CONTROLLO, ma si passa direttamente alla CONFUTAZIONE dei punti a favore. Quindi, ad esempio, alla salute (protesi per gli arti inferiori) corrispondono la sedentarietà, la postura e la dipendenza causata da un uso errato della tecnologia.

Procedono allo stesso modo per gli altri tre elementi positivi, ad esempio alla conoscenza (PRO) corrispondono le bufale e la superficialità, e così via fino ad esaurire l'elenco.

livello AVANZATO

Classe quarta e quinta

Fase 3. Divisione in gruppi



È la maestra che compone le squadre.

Forma gruppi da tre bambini/e per ciascuna delle 8 argomentazioni sui 4 focus (SALUTE; CONOSCENZA; COMUNICAZIONE; SICUREZZA) avendo cura di specificare che il discorso che emerge dalla collaborazione deve essere di tre bambini e non di uno soltanto. Il singolo Debater è quindi il portavoce del mini gruppo da tre.

L'associazione dei bambini al focus è fatta dalla maestra perché la scelta è quella di far argomentare posizioni differenti dalla propria opinione di partenza.

livello AVANZATO

Classe quarta e quinta

Fase 4. Approfondimento

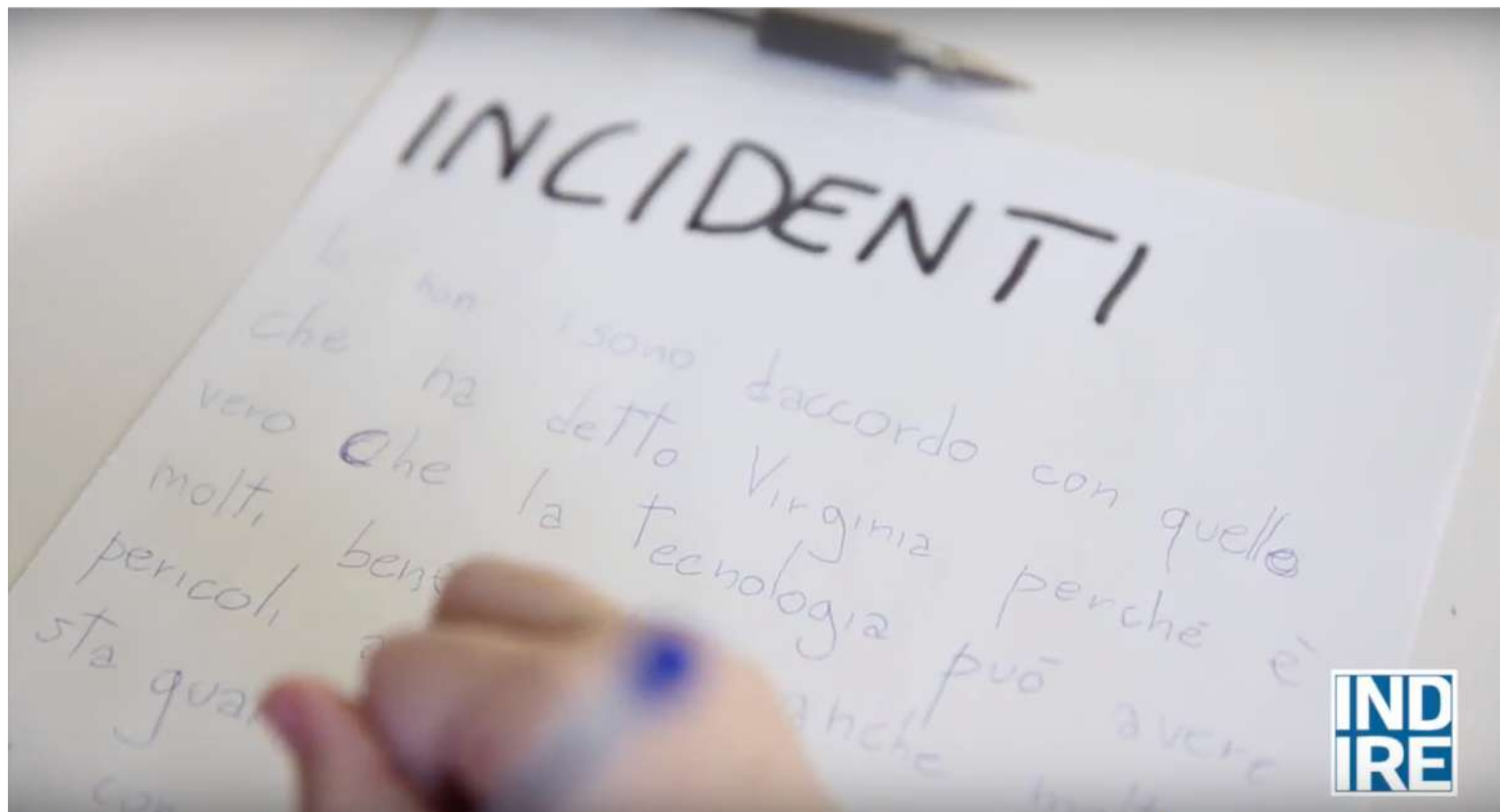

Vengono quindi dedicate circa due ore (da gestire anche nell'arco della settimana in lezioni diverse) all'approfondimento e alla preparazione dell'argomentazione. I bambini lavorano in maniera autonoma e interpellano la maestra in caso di bisogno di aiuto. Accedono, supervisionati, ad internet.

L'esito del processo è la predisposizione del discorso col quale il Debater portavoce esporrà a nome del gruppo (senza imparare a memoria il testo). La traccia viene utilizzata a supporto. Esiste un momento di prova generale del discorso prima della performance ufficiale.

livello AVANZATO

Classe quarta e quinta

Fase 5. Il Debate



E' un momento di forte carica emotiva.

I bambini sono disposti dietro ai podii PRO e CONTRO (tre debater da ciascuna parte) e la classe è organizzata a semicerchio intorno ai Debaters. Alle loro spalle, alla LIM, è proiettato a grandi caratteri il topic del Debate.

Di fronte ai Debater, sono posizionati quattro (ma possono essere anche sei) bambini che compongono la giuria che dispongono di una "pagellina" strutturata su tre criteri: chiarezza dell'esposizione, sicurezza, piacevolezza ai quali associano degli emoticon.

Un bambino tiene il tempo.

livello AVANZATO

Classe quarta e quinta

Fase 6. La Valutazione

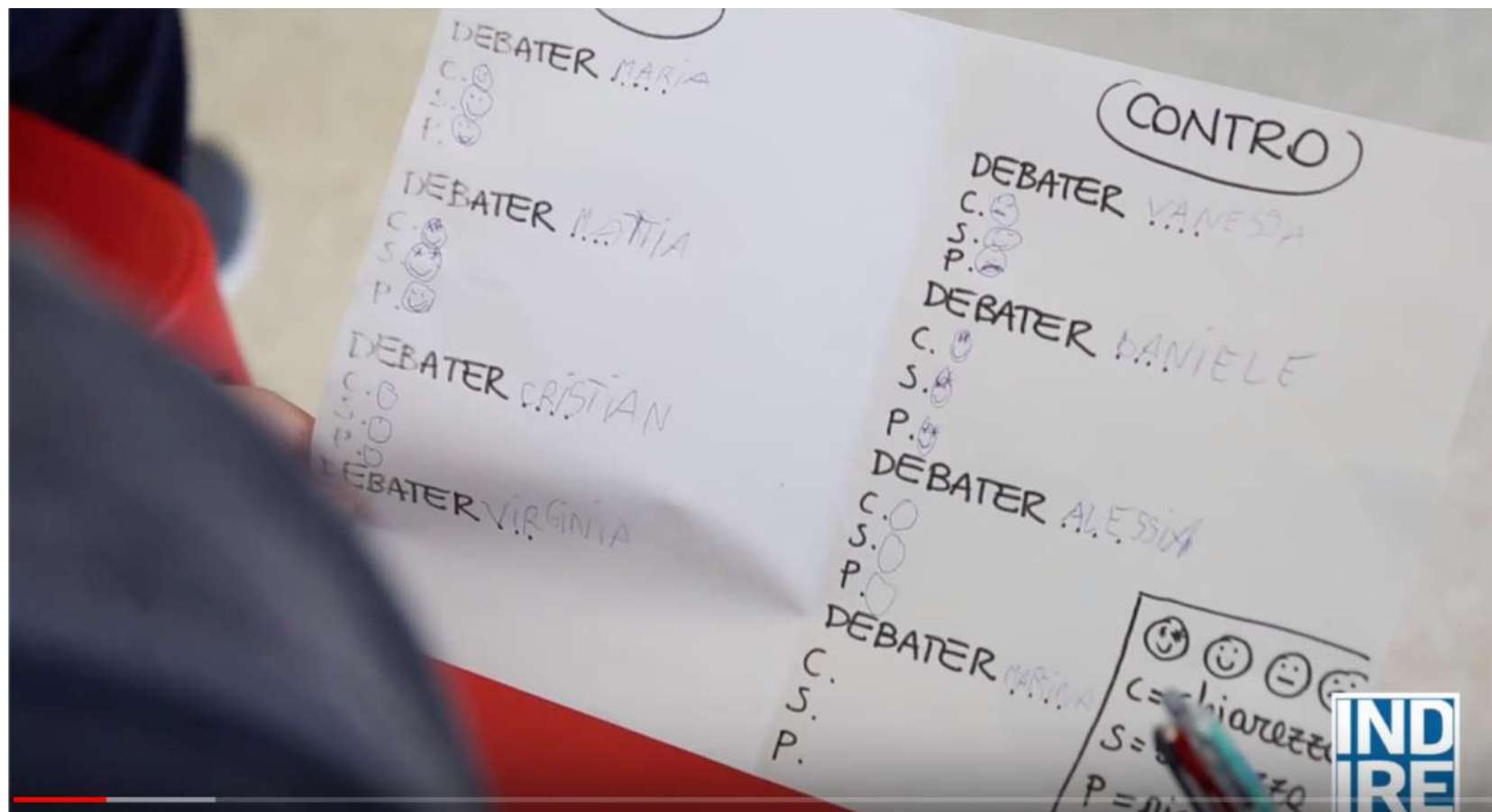

Al fine di dare uno spazio di protagonismo a tutti, la maestra ha inventato la modalità di “consigli del pubblico”. La maestra coordina per evitare ripetizioni troppo ricorrenti.

Quindi la giuria, il cui ruolo ha una chiara valenza scenica, ed è chiamata a leggere il verdetto.

La maestra ha optato per non innescare una vera valutazione tra pari perché il bambino, a questa età, sceglie in base alle simpatie e alle leadership, ma con i consigli del pubblico cerca di educarli all’ascolto attento e attivo.

livello AVANZATO

Preparazione

Giungere a una definizione condivisa del tema oggetto di analisi

Focus

Individuare i temi delle argomentazioni PRO e derivare da questi il rispettivo CONTRO

Gruppi

Formazione a cura della maestra;
Tutti hanno un compito

Approfondimento

Gestione autonoma del tempo per stendere il discorso argomentativo

Dibattito

Performance
Organizzazione dell'ambiente

Valutazione

Valutazione giuria
Consigli per il pubblico
Valutazione maestra



https://documentazione.indire.it/videostreams/12_Debate_avanzato_primaria_Breve.mp4

Karl-Popper





A suon di parole

La struttura delle gare in italiano

FASE ARGOMENTATIVA

20 min.
circa

3 interventi (max. 3 min. ciascuno) squadra
protagonista

3 interventi (max. 3 min. ciascuno) squadra
antagonista

INTERMEZZO – PRIMA VALUTAZIONE

20 min.
circa

Ogni squadra elabora la strategia confutatoria in
vista della seconda fase del dibattito.

**La giuria valuta l'andamento della fase
argomentativa**

FASE CONTRO-ARGOMENTATIVA

20 min.
circa

3 interventi (max. 3 min. ciascuno) squadra
antagonista

3 interventi (max. 3 min. ciascuno) squadra
protagonista

VALUTAZIONE E GIUDIZIO FINALE

20 min.
circa

**La giuria valuta la fase contro-argomentativa e
poi il complesso del dibattito secondo i criteri
prefissati ed espone le motivazioni del giudizio
finale agli studenti**

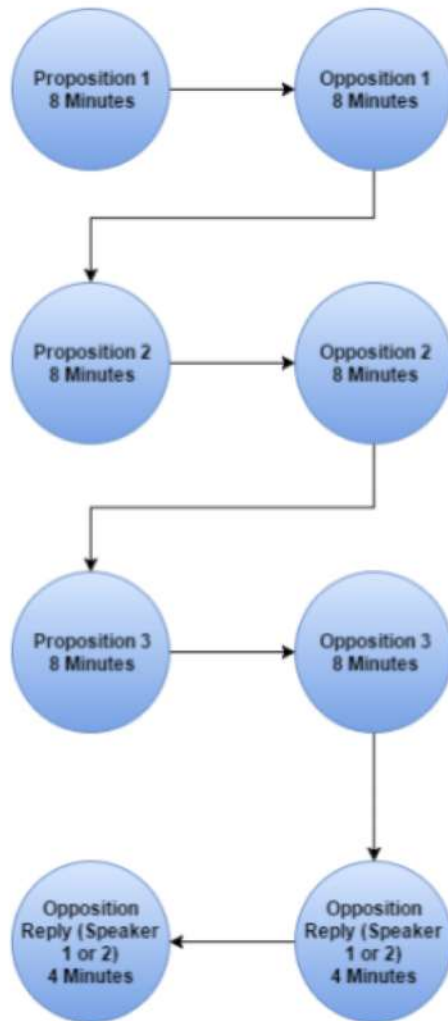

WEDEBATE

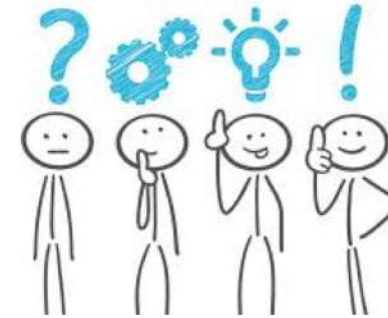

Point of Information

Valore formativo della domanda:

- tengono i dibattenti coinvolti durante tutto il dibattito
- rendere abili nell'affrontare situazioni impreviste
- mettere in difficoltà l'avversario

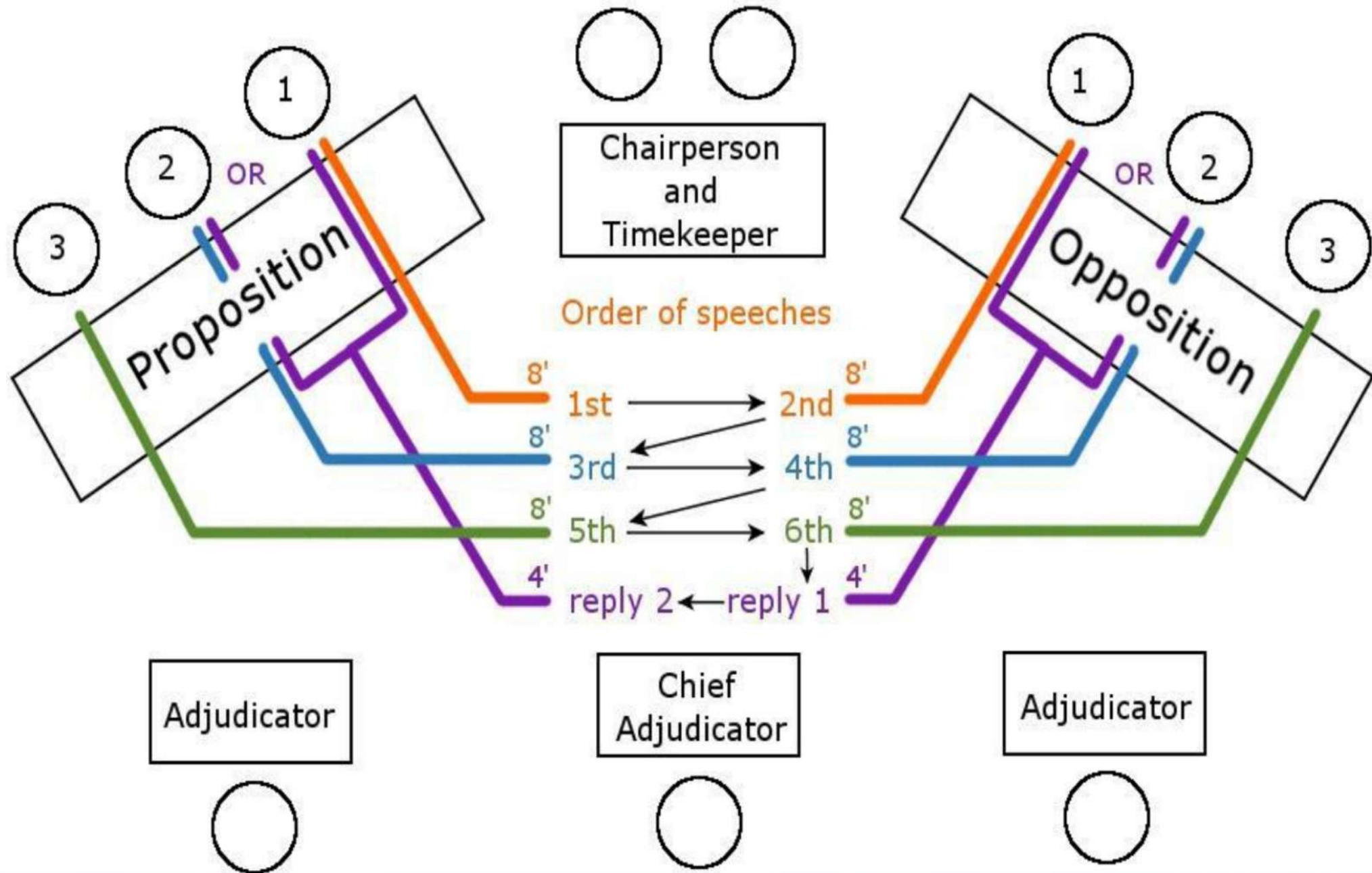

ORGANIZZAZIONE DEL DEBATE

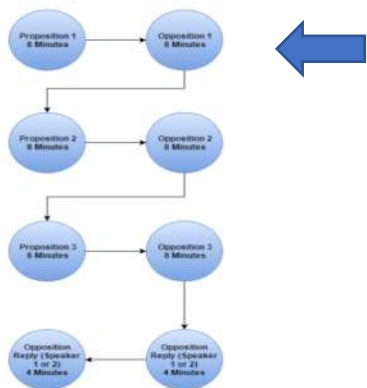

No primo e ultimo min.

Introdurre il problema posto dal dibattito	Introdurre brevemente il problema
Enunciare la tesi	Contestare le definizioni o criticare gli argomenti pro
Definire i termini	Definire i termini
Anticipare la linea argomentativa della squadra	Anticipare la linea argomentativa della squadra
Presentare gli argomenti	Presentare gli argomenti
Ricapitolare e concludere	Ricapitolare e concludere

ORGANIZZAZIONE DEL DEBATE



No primo e ultimo min.

Criticare gli argomenti del precedente intervento	Criticare gli argomenti del precedente intervento
Ristabilire la validità delle definizioni e/o argomenti	Ristabilire la validità delle definizioni e/o argomenti
Presentare gli argomenti	Presentare gli argomenti
Ricapitolare e concludere	Ricapitolare e concludere

ORGANIZZAZIONE DEL DEBATE

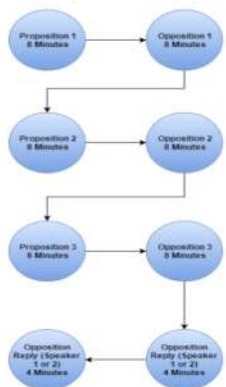

No primo e ultimo min.

Criticare gli argomenti del precedente intervento	Criticare gli argomenti del precedente intervento
Ristabilire la validità degli argomenti del primo oratore della propria squadra	Ristabilire la validità degli argomenti del primo oratore della propria squadra
Presentare gli argomenti	
Ricapitolare e concludere	Ricapitolare e concludere

PAUSA PER STRATEGIA EPILOGO

ORGANIZZAZIONE DEL DEBATE



Confrontare gli argomenti delle due squadre alla luce dei maggiori punti di disaccordo	Confrontare gli argomenti delle due squadre alla luce dei maggiori punti di disaccordo
Concludere	Concludere